

Teilegutachten

Nr. 2007-KTV/PZW-EX-0593/AB

über die Vorschriftmäßigkeit eines Fahrzeuges bei bestimmungsgemäßem Ein- oder Anbau von Teilen gemäß § 19 Abs. 3 Nr. 4 StVZO

Prüfgegenstand : **Begutachtung von Rad-/Reifenkombinationen
18"-21" - CC-Line der
Typen; 18C3-/19C3-/20C2-/20C3-/ 21C2-33JP
für AUDI A8/S8, Typ 4E**

des Herstellers : **Volker Schmidt GmbH.
Efeustraße 19
23795 Bad Segeberg
DEUTSCHLAND**

Geschäftsbereich für
Kraftfahrtechnik und
Verkehr

A-1230 Wien
Deutschstraße 10
Telefon:
+43(1)610 91
Fax: DW 6555
pzw@tuv.at

Ansprechpartner:
DI Christian ABEL
DW 6470
ab@tuv.at

0. Hinweise für den Fahrzeughalter

Unverzügliche Durchführung und Bestätigung der Änderungsabnahme:
Durch die vorgenommene Änderung erlischt die Betriebserlaubnis des Fahrzeuges, wenn nicht unverzüglich die gemäß Anlage XIX StVZO vorgeschriebene Änderungsabnahme durchgeführt und bestätigt wird oder festgelegte Auflagen nicht eingehalten werden! Nach der Durchführung der technischen Änderung ist das Fahrzeug unter Vorlage dieses Teilegutachtens unverzüglich einem amtlich anerkannten Sachverständigen oder Prüfer einer Technischen Prüfstelle oder einem Prüflingenieur einer amtlich anerkannten Überwachungsorganisation zur Durchführung und Bestätigung der vorgeschriebenen Änderungsabnahme vorzuführen.

Akkreditiert als:
Prüfstelle,
Überwachungsstelle,
Zertifizierungsstelle,
Kalibrierstelle

Notified Body 0408

Vereinsitz und
Geschäftsführung:
Krugerstraße 16
1015 Wien/Österreich
Tel.: +43(1)514 07-0
Fax: DW 6005
office@tuv.at
<http://www.tuev.at>

Einhaltung von Auflagen und Hinweisen

Die unter III. und IV. aufgeführten Auflagen und Hinweise sind dabei zu beachten.

Geschäftsstellen in
Dornbirn, Graz,
Innsbruck, Klagenfurt,
Lauterach, Linz,
Mattersburg, Salzburg,
St. Pölten, Wels, Wien
und Filderstadt (D)

Mitführen von Dokumenten

Nach der durchgeführten Abnahme ist der Nachweis mit der Bestätigung über die Änderungsabnahme mit den Fahrzeugpapieren mitzuführen und zuständigen Personen auf Verlangen vorzuzeigen; dies entfällt nach erfolgter Berichtigung der Fahrzeugpapiere.

Tochtergesellschaften
in Athen, Budapest,
München, Prag,
Teheran und Wien

Bankverbindungen:
BA 0066-28978/00
BA 220-101-949/00
PSK 7072.756

Berichtigung der Fahrzeugpapiere

Die Berichtigung der Fahrzeugpapiere (Fahrzeugbrief und Fahrzeugschein, Betriebserlaubnis nach § 18 Abs. 5 StVZO oder Anhängerverzeichnis) durch die zuständige Zulassungsbehörde ist durch den Fahrzeughalter entsprechend der Festlegung in der Bestätigung der ordnungsgemäßen Änderung zu beantragen.

Weitere Festlegungen sind der Bestätigung der ordnungsgemäßen Änderung zu entnehmen.

I. Verwendungsbereich

Siehe dazu Anlage VB zu G-Zl. 2007-KTV/PZW-EX-0593/AB

II. Prüfgegenstand / Änderungsumfang

Beschreibung:

Dreiteilige Leichtmetallsonderräder mit asymmetrischen Tiefbett und Doppelhump bzw. Flathump. Das Sonderrad besteht aus einer gedrückten inneren Aluminium Felgenbetthälfte und einer gedrückten äußeren Nirosta Felgenbetthälfte und einem Felgenstern mit 5 Speichen (Niederdruckkollenguss). Die Radteile sind auf einen Lochkreis Durchmesser D mit N Schrauben-Muttern-Kombinationen verschraubt und mit synthetischem Dichtungsmaterial abgedichtet.

Felgendurchmesser	D ... Lochkreis-Durchmesser	N ... Verschraubungen
18"	373 mm	40
19"	420 mm	40
20"	440 mm	40
21"	471 mm	40

Hersteller:

Volker Schmidt GmbH
 Gieschenhagen 2
 23795 Bad Segeberg

Ausführungen:

Radtyp: : CC-Line (siehe dazu nachstehende Tabellen)
 Variante: : z.B.: C1, C2, C3, C3A, C3B
 Radgrößen: : z.B.: 7,5Jx19H2 bis 12,5Jx19H2
 Einpresstiefen: : z.B.: ET71 bis ET-18
 Befestigung: : Kegelbund 60° oder Kugelbund R15
 Anzugsmoment : nach Vorgabe des Fahrzeugherstellers
 Zentrierart : Mittenzentrierung
 Lochkreise : 98, 100, 108, 110, 112, 114.3, 115, 118, 120, 120.65, 130
 Lochzahl: : 5-Loch

Kennzeichnung der Verbundfelge:

Ort : auf der Radinnenseite in der Felgeninnenschale
 Art : aufgeklebt (Typenschild)
 Herstellermerkmal : Schmidt-Revolution
 Felgenmaß : z.B. 9Jx18FH

Einpresstiefe : z.B. ET29
 Lochkreis : z.B. 112-5
 Variante : z.B. C2
 Mittenlochbohrung : z.B. 66,6
 Farbe : z.B. DurChrom
 Schlüsselnummer : intern zur Rückverfolgbarkeit geeignet
 Fertigungsdatum : z.B. z.B. 21.08.2005 09:58

Kennzeichnung der Felgeneinzelteile:

Kennzeichnung im Gussmittenteil:

Typ: CC-Line
 Variante: z.B. C1 (geprägt)
 Herstellermerkmal: Schmidt Revolution, Made in Germany
 Datumsstempel: Jahreszahl, Monatsmarkierungen
 Variante: z.B. LK120 (geprägt)

Kennzeichnung im Radinox Außenring:

Mittels Typenschild wird die Größe der Außenschale in der Form z.B. 3,5x18 angegeben.
 Das Typenschild ist reifenseitig neben dem Ventilloch angebracht.

Kennzeichnung im Aluminium Innenring:

Mittels Gravur wird das Maß der Innenschale in der Form z.B. 6,5x18 angegeben. Die Gravur ist reifenseitig vor dem Hump angebracht.

Materialzusammensetzung:

Gussteil : Aluminiumlegierung (Zusammensetzung vorliegend)
 Innere Walzteile : Aluminiumlegierung (Zusammensetzung vorliegend)
 Äußere Walzteile : Material Radinox

Übersicht der geprüften Radanschlussmaße:

Kennzeichnung der Variante					Radanschluss		Traglast	
C1	C2	C3	C3A	C3B	Lochkreis	Mittenbohrung	Radlast in kg	Abrollumf'g in mm
18C1-08D0	18C2-15D0	18C3-33D0	18C3A-26D0	18C3B-21D0	100-4	63,4	545	1900
18C1-08B0	18C2-15B0	18C3-33B0	18C3A-26B0	18C3B-21B0	98-5	63,4	790	1960
18C1-08E0	18C2-15E0	18C3-33E0	18C3A-26E0	18C3B-21E0	100-5	63,4	790	1960
18C1-08TV	18C2-15TV	18C3-33TV	18C3A-26TV	18C3B-21TV	106-5	72,5	790	1960
18C1-08SV	18C2-15SV	18C3-33SV	18C3A-26SV	18C3B-21SV	108-5	72,5	790	1960
18C1-08IV	18C2-15IV	18C3-33IV	18C3A-26IV	18C3B-21IV	110-5	72,5	790	1960
18C1-08JP	18C2-15JP	18C3-33JP	18C3A-26JP	18C3B-21JP	112-5	66,6	790	1960
18C1-08JP	18C2-15JP	18C3-33JP	18C3A-26JP	18C3B-21JP	112-5	63,4	790	1960
18C1-08LV	18C2-15LV	18C3-33LV	18C3A-26LV	18C3B-21LV	114,3-5	72,5	790	1960
18C1-08UT	18C2-15UT	18C3-33UT	18C3A-26UT	18C3B-21UT	114,3-6	71,5	790	1960
18C1-08XV	18C2-15XV	18C3-33XV	18C3A-26XV	18C3B-21XV	115-5	72,5	790	1960
18C1-08§V	18C2-15§V	18C3-33§V	18C3A-26§V	18C3B-21§V	118-5	72,5	790	1960
18C1-08N7	18C2-15N7	18C3-33N7	18C3A-26N7	18C3B-21N7	120-5	74,1	790	1960
18C1-08OS	18C2-15OS	18C3-33OS	18C3A-26OS	18C3B-21OS	4,75"-5	70,3	790	1960
18C1-08PT	18C2-15PT	18C3-33PT	18C3A-26PT	18C3B-21PT	5"-5	71,5	790	1960

Kennzeichnung der Variante					Radanschluss		Traglast	
C1	C2	C3	C3A	C3B	Lochkreis	Mittenbohrung	Radlast in kg	Abrollumfg in mm
18C1-08RU	18C2-15RU	18C3-33RU	18C3A-26RU	18C3B-21RU	130-5	71,6	790	1960
19C1-08B0	19C2-15B0	19C3-33B0	19C3A-26B0	19C3B-21B0	98-5	63,4	790	2050
19C1-08E0	19C2-15E0	19C3-33E0	19C3A-26E0	19C3B-21E0	100-5	63,4	790	2050
19C1-08TV	19C2-15TV	19C3-33TV	19C3A-26TV	19C3B-21TV	106-5	72,5	790	2050
19C1-08SV	19C2-15SV	19C3-33SV	19C3A-26SV	19C3B-21SV	108-5	72,5	790	2050
19C1-08IV	19C2-15IV	19C3-33IV	19C3A-26IV	19C3B-21IV	110-5	72,5	790	2050
19C1-08JP	19C2-15JP	19C3-33JP	19C3A-26JP	19C3B-21JP	112-5	66,6	790	2050
19C1-08JP	19C2-15JP	19C3-33JP	19C3A-26JP	19C3B-21JP	112-5	63,4	790	2050
19C1-08LV	19C2-15LV	19C3-33LV	19C3A-26LV	19C3B-21LV	114,3-5	72,5	790	2050
19C1-08UT	19C2-15UT	19C3-33UT	19C3A-26UT	19C3B-21UT	114,3-6	71,5	790	2050
19C1-08XV	19C2-15XV	19C3-33XV	19C3A-26XV	19C3B-21XV	115-5	72,5	790	2050
19C1-08§V	19C2-15§V	19C3-33§V	19C3A-26§V	19C3B-21§V	118-5	72,5	790	2050
19C1-08N7	19C2-15N7	19C3-33N7	19C3A-26N7	19C3B-21N7	120-5	74,1	790	2050
19C1-08OS	19C2-15OS	19C3-33OS	19C3A-26OS	19C3B-21OS	4,75"-5	70,3	790	2050
19C1-08PT	19C2-15PT	19C3-33PT	19C3A-26PT	19C3B-21PT	5"-5	71,5	790	2050
19C1-08RU	19C2-15RU	19C3-33RU	19C3A-26RU	19C3B-21RU	130-5	71,6	790	2050
20C1-08E0	20C2-15E0	20C3-33E0	20C3A-26E0	20C3B-21E0	100-5	63,4	890	2150
20C1-08TV	20C2-15TV	20C3-33TV	20C3A-26TV	20C3B-21TV	106-5	72,5	890	2150
20C1-08SV	20C2-15SV	20C3-33SV	20C3A-26SV	20C3B-21SV	108-5	72,5	890	2150
20C1-08IV	20C2-15IV	20C3-33IV	20C3A-26IV	20C3B-21IV	110-5	72,5	890	2150
20C1-08JP	20C2-15JP	20C3-33JP	20C3A-26JP	20C3B-21JP	112-5	66,6	890	2150
20C1-08JP	20C2-15JP	20C3-33JP	20C3A-26JP	20C3B-21JP	112-5	63,4	890	2150
20C1-08LV	20C2-15LV	20C3-33LV	20C3A-26LV	20C3B-21LV	114,3-5	72,5	890	2150
20C1-08UT	20C2-15UT	20C3-33UT	20C3A-26UT	20C3B-21UT	114,3-6	71,5	890	2150
20C1-08XV	20C2-15XV	20C3-33XV	20C3A-26XV	20C3B-21XV	115-5	72,5	890	2150
20C1-08§V	20C2-15§V	20C3-33§V	20C3A-26§V	20C3B-21§V	118-5	72,5	890	2150
20C1-08N7	20C2-15N7	20C3-33N7	20C3A-26N7	20C3B-21N7	120-5	74,1	890	2150
20C1-08OS	20C2-15OS	20C3-33OS	20C3A-26OS	20C3B-21OS	4,75"-5	70,3	890	2150
20C1-08PT	20C2-15PT	20C3-33PT	20C3A-26PT	20C3B-21PT	5"-5	71,5	890	2150
20C1-08RU	20C2-15RU	20C3-33RU	20C3A-26RU	20C3B-21RU	130-5	71,6	890	2150
21C1-08TV	21C2-15TV	21C3-33TV	21C3A-26TV	21C3B-21TV	106-5	72,5	1030	2300
21C1-08SV	21C2-15SV	21C3-33SV	21C3A-26SV	21C3B-21SV	108-5	72,5	1030	2300
21C1-08IV	21C2-15IV	21C3-33IV	21C3A-26IV	21C3B-21IV	110-5	72,5	1030	2300
21C1-08JP	21C2-15JP	21C3-33JP	21C3A-26JP	21C3B-21JP	112-5	66,6	1030	2300
21C1-08JP	21C2-15JP	21C3-33JP	21C3A-26JP	21C3B-21JP	112-5	72,6	1030	2300
21C1-08JP	21C2-15JP	21C3-33JP	21C3A-26JP	21C3B-21JP	112-5	63,4	1030	2300
21C1-08LV	21C2-15LV	21C3-33LV	21C3A-26LV	21C3B-21LV	114,3-5	72,5	1030	2300
21C1-08UT	21C2-15UT	21C3-33UT	21C3A-26UT	21C3B-21UT	114,3-6	71,5	1030	2300
21C1-08XU	21C2-15XU	21C3-33XU	21C3A-26XU	21C3B-21XU	115-5	71,6	1030	2300
21C1-08XV	21C2-15XV	21C3-33XV	21C3A-26XV	21C3B-21XV	115-5	72,5	1030	2300

Kennzeichnung der Variante					Radanschluss		Traglast	
C1	C2	C3	C3A	C3B	Lochkreis	Mittenbohrung	Radlast in kg	Abrollumf'g in mm
21C1-08§V	21C2-15§V	21C3-33§V	21C3A-26§V	21C3B-21§V	118-5	72,5	1030	2300
21C1-08N7	21C2-15N7	21C3-33N7	21C3A-26N7	21C3B-21N7	120-5	74,1	1030	2300
21C1-08OS	21C2-15OS	21C3-33OS	21C3A-26OS	21C3B-21OS	4,75"-5	70,3	1030	2300
21C1-08PT	21C2-15PT	21C3-33PT	21C3A-26PT	21C3B-21PT	5"-5	71,5	1030	2300
21C1-08RU	21C2-15RU	21C3-33RU	21C3A-26RU	21C3B-21RU	130-5	71,6	1030	2300

Übersicht der geprüften Radgrößen und Einpresstiefen:

Breite	Außenring	Innenring	ET C1	ET C2	ET C3B	ET C3A	ET C3
7,0 JX18H2	1,75	5,25	39,0	32,0	26,0	21,0	14,0
7,5 JX18H2	1,75	5,75	45,3	38,3	32,3	27,3	20,3
7,5 JX18H2	2,25	5,25	32,6	25,6	19,6	14,6	7,6
8,0 JX18H2	1,75	6,25	51,7	44,7	38,7	33,7	26,7
8,0 JX18H2	2,25	5,75	39,0	32,0	26,0	21,0	14,0
8,0 JX18H2	2,75	5,25	26,3	19,3	13,3	8,3	1,3
8,5 JX18H2	1,75	6,75	58,0	51,0	45,0	40,0	33,0
8,5 JX18H2	2,25	6,25	45,3	38,3	32,3	27,3	20,3
8,5 JX18H2	2,75	5,75	32,6	25,6	19,6	14,6	7,6
8,5 JX18H2	3,25	5,25	19,9	12,9	6,9	1,9	-5,1
9,0 JX18H2	1,75	7,25	64,4	57,4	51,4	46,4	39,4
9,0 JX18H2	2,25	6,75	51,7	44,7	38,7	33,7	26,7
9,0 JX18H2	2,75	6,25	39,0	32,0	26,0	21,0	14,0
9,0 JX18H2	3,25	5,75	26,3	19,3	13,3	8,2	1,2
9,0 JX18H2	3,75	5,25	13,6	6,6	0,5	-4,5	-11,5
9,5 JX18H2	1,75	7,75	70,7	63,7	57,7	52,7	45,7
9,5 JX18H2	2,25	7,25	58,0	51,0	45,0	40,0	33,0
9,5 JX18H2	2,75	6,75	45,3	38,3	32,3	27,3	20,3
9,5 JX18H2	3,25	6,25	32,6	25,6	19,6	14,6	7,6
9,5 JX18H2	3,75	5,75	19,9	12,9	6,9	1,9	-5,1
9,5 JX18H2	4,25	5,25	7,2	0,2	-5,8	-10,8	-17,8
10,0 JX18H2	1,75	8,25	77,1	70,1	64,1	59,1	52,1
10,0 JX18H2	2,25	7,75	64,4	57,4	51,4	46,4	39,4
10,0 JX18H2	2,75	7,25	51,7	44,7	38,7	33,7	26,7
10,0 JX18H2	3,25	6,75	39,0	32,0	26,0	21,0	14,0
10,0 JX18H2	3,75	6,25	26,3	19,3	13,3	8,3	1,3
10,0 JX18H2	4,25	5,75	13,6	6,5	0,5	-4,5	-11,5
10,5 JX18H2	2,25	8,25	70,7	63,7	57,7	52,7	45,7
10,5 JX18H2	2,75	7,75	58,0	51,0	45,0	40,0	33,0
10,5 JX18H2	3,25	7,25	45,3	38,3	32,3	27,3	20,3
10,5 JX18H2	3,75	6,75	32,6	25,6	19,6	14,6	7,6
10,5 JX18H2	4,25	6,25	19,9	12,9	6,9	1,9	-5,1
11,0 JX18H2	2,75	8,25	64,4	57,4	51,4	46,4	39,4
11,0 JX18H2	3,25	7,75	51,7	44,7	38,7	33,7	26,7
11,0 JX18H2	3,75	7,25	39,0	32,0	26,0	21,0	14,0
11,0 JX18H2	4,25	6,75	26,3	19,3	13,3	8,3	1,3
11,5 JX18H2	3,25	8,25	58,0	51,0	45,0	40,0	33,0
11,5 JX18H2	3,75	7,75	45,3	38,3	32,3	27,3	20,3

Breite	Außenring	Innenring	ET C1	ET C2	ET C3B	ET C3A	ET C3
11,5 JX18H2	4,25	7,25	32,6	25,6	19,6	14,6	7,6
12,0 JX18H2	3,75	8,25	51,7	44,7	38,7	33,7	26,7
12,0 JX18H2	4,25	7,75	39,0	32,0	26,0	21,0	14,0
12,5 JX18H2	4,25	8,25	45,3	38,3	32,3	27,3	20,3
7,0 JX18H2	1,75	5,25	39,0	32,0	26,0	21,0	14,0
7,5 JX19H2	2	5,5	39,0	32,0	26,0	21,0	14,0
8,0 JX19H2	2	6	45,3	38,3	32,3	27,3	20,3
8,5 JX19H2	2	6,5	51,7	44,7	38,7	33,7	26,7
9,0 JX19H2	2	7	58,0	51,0	45,0	40,0	33,0
9,5 JX19H2	2	7,5	64,4	57,4	51,4	46,4	39,4
10,0 JX19H2	2	8	70,7	63,7	57,7	52,7	45,7
8,0 JX19H2	2,5	5,5	32,6	25,6	19,6	14,6	7,6
8,5 JX19H2	2,5	6	39,0	32,0	26,0	21,0	14,0
9,0 JX19H2	2,5	6,5	45,3	38,3	32,3	27,3	20,3
9,5 JX19H2	2,5	7	51,7	44,7	38,7	33,7	26,7
10,0 JX19H2	2,5	7,5	58,0	51,0	45,0	40,0	33,0
10,5 JX19H2	2,5	8	64,4	57,4	51,4	46,4	39,4
8,5 JX19H2	3	5,5	26,3	19,3	13,3	8,3	1,3
9,0 JX19H2	3	6	32,6	25,6	19,6	14,6	7,6
9,5 JX19H2	3	6,5	39,0	32,0	26,0	21,0	14,0
10,0 JX19H2	3	7	45,3	38,3	32,3	27,3	20,3
10,5 JX19H2	3	7,5	51,7	44,7	38,7	33,7	26,7
11,0 JX19H2	3	8	58,0	51,0	45,0	40,0	33,0
9,0 JX19H2	3,5	5,5	19,9	12,9	6,9	1,9	-5,1
9,5 JX19H2	3,5	6	26,3	19,3	13,3	8,2	1,2
10,0 JX19H2	3,5	6,5	32,6	25,6	19,6	14,6	7,6
10,5 JX19H2	3,5	7	39,0	32,0	26,0	21,0	14,0
11,0 JX19H2	3,5	7,5	45,3	38,3	32,3	27,3	20,3
11,5 JX19H2	3,5	8	51,7	44,7	38,7	33,7	26,7
9,5 JX19H2	4	5,5	13,6	6,6	0,5	-4,5	-11,5
10,0 JX19H2	4	6	19,9	12,9	6,9	1,9	-5,1
10,5 JX19H2	4	6,5	26,3	19,3	13,3	8,3	1,3
11,0 JX19H2	4	7	32,6	25,6	19,6	14,6	7,6
11,5 JX19H2	4	7,5	39,0	32,0	26,0	21,0	14,0
12,0 JX19H2	4	8	45,3	38,3	32,3	27,3	20,3
10,0 JX19H2	4,5	5,5	7,2	0,2	-5,8	-10,8	-17,8
10,5 JX19H2	4,5	6	13,6	6,5	0,5	-4,5	-11,5
11,0 JX19H2	4,5	6,5	19,9	12,9	6,9	1,9	-5,1
11,5 JX19H2	4,5	7	26,3	19,3	13,3	8,3	1,3
12,0 JX19H2	4,5	7,5	32,6	25,6	19,6	14,6	7,6
12,5 JX19H2	4,5	8	39,0	32,0	26,0	21,0	14,0
10,5 JX19H2	5	5,5	0,8	-6,2	-12,2	-17,2	-24,2
11,0 JX19H2	5	6	7,2	0,2	-5,8	-10,8	-17,8
11,5 JX19H2	5	6,5	13,6	6,6	0,6	-4,4	-11,5
12,0 JX19H2	5	7	19,9	12,9	6,9	1,9	-5,1
12,5 JX19H2	5	7,5	26,3	19,3	13,3	8,3	1,3
13,0 JX19H2	5	8	32,6	25,6	19,6	14,6	7,6
9,5 JX19H2	2	7,5	64,4	57,4	51,4	46,4	39,4
8,0 JX20H2	2,5	5,5	32,6	25,6	19,6	14,6	7,6
8,5 JX20H2	2,5	6	39,0	32,0	26,0	21,0	14,0
9,0 JX20H2	2,5	6,5	45,3	38,3	32,3	27,3	20,3
9,5 JX20H2	2,5	7	51,7	44,7	38,7	33,7	26,7

Breite	Außenring	Innenring	ET C1	ET C2	ET C3B	ET C3A	ET C3
10,0 JX20H2	2,5	7,5	58,0	51,0	45,0	40,0	33,0
10,5 JX20H2	2,5	8	64,4	57,4	51,4	46,4	39,4
11 JX20H2	2,5	8,5	70,7	63,7	57,7	52,7	45,7
8,5 JX20H2	3	5,5	26,3	19,3	13,3	8,3	1,3
9,0 JX20H2	3	6	32,6	25,6	19,6	14,6	7,6
9,5 JX20H2	3	6,5	39,0	32,0	26,0	21,0	14,0
10,0 JX20H2	3	7	45,3	38,3	32,3	27,3	20,3
10,5 JX20H2	3	7,5	51,7	44,7	38,7	33,7	26,7
11,0 JX20H2	3	8	58,0	51,0	45,0	40,0	33,0
11,5 JX20H2	3	8,5	64,4	57,4	51,4	46,4	39,4
9,0 JX20H2	3,5	5,5	19,9	12,9	6,9	1,9	-5,1
9,5 JX20H2	3,5	6	26,3	19,3	13,3	8,2	1,2
10,0 JX20H2	3,5	6,5	32,6	25,6	19,6	14,6	7,6
10,5 JX20H2	3,5	7	39,0	32,0	26,0	21,0	14,0
11,0 JX20H2	3,5	7,5	45,3	38,3	32,3	27,3	20,3
11,5 JX20H2	3,5	8	51,7	44,7	38,7	33,7	26,7
12 JX20H2	3,5	8,5	58,0	51,0	45,0	40,0	33,0
9,5 JX20H2	4	5,5	13,6	6,6	0,5	-4,5	-11,5
10,0 JX20H2	4	6	19,9	12,9	6,9	1,9	-5,1
10,5 JX20H2	4	6,5	26,3	19,3	13,3	8,3	1,3
11,0 JX20H2	4	7	32,6	25,6	19,6	14,6	7,6
11,5 JX20H2	4	7,5	39,0	32,0	26,0	21,0	14,0
12,0 JX20H2	4	8	45,3	38,3	32,3	27,3	20,3
12,5 JX20H2	4	8,5	51,7	44,7	38,7	33,7	26,7
10,0 JX20H2	4,5	5,5	7,2	0,2	-5,8	-10,8	-17,8
10,5 JX20H2	4,5	6	13,6	6,5	0,5	-4,5	-11,5
11,0 JX20H2	4,5	6,5	19,9	12,9	6,9	1,9	-5,1
11,5 JX20H2	4,5	7	26,3	19,3	13,3	8,3	1,3
12,0 JX20H2	4,5	7,5	32,6	25,6	19,6	14,6	7,6
12,5 JX20H2	4,5	8	39,0	32,0	26,0	21,0	14,0
13 JX20H2	4,5	8,5	45,3	38,3	32,3	27,3	20,3
10,5 Jx20H2	5	5,5	0,8	-6,2	-12,2	-17,2	-24,2
11,0 Jx20H2	5	6	7,2	0,2	-5,8	-10,8	-17,8
11,5 Jx20H2	5	6,5	13,6	6,6	0,6	-4,4	-11,5
12,0 Jx20H2	5	7	19,9	12,9	6,9	1,9	-5,1
12,5 Jx20H2	5	7,5	26,3	19,3	13,3	8,3	1,3
13,0 Jx20H2	5	8	32,6	25,6	19,6	14,6	7,6
13,5 JX20H2	5	8,5	39,0	32,0	26,0	21,0	14,0
8,0 JX21H2	2,5	5,5	32,6	25,6	19,6	14,6	7,6
8,5 JX21H2	2,5	6	39,0	32,0	26,0	21,0	14,0
9,0 JX21H2	2,5	6,5	45,3	38,3	32,3	27,3	20,3
9,5 JX21H2	2,5	7	51,7	44,7	38,7	33,7	26,7
10,0 JX21H2	2,5	7,5	58,0	51,0	45,0	40,0	33,0
10,5 JX21H2	2,5	8	64,4	57,4	51,4	46,4	39,4
11 JX21H2	2,5	8,5	70,7	63,7	57,7	52,7	45,7
8,5 JX21H2	3	5,5	26,3	19,3	13,3	8,3	1,3
9,0 JX21H2	3	6	32,6	25,6	19,6	14,6	7,6
9,5 JX21H2	3	6,5	39,0	32,0	26,0	21,0	14,0
10,0 JX21H2	3	7	45,3	38,3	32,3	27,3	20,3
10,5 JX21H2	3	7,5	51,7	44,7	38,7	33,7	26,7
11,0 JX21H2	3	8	58,0	51,0	45,0	40,0	33,0
11,5 JX21H2	3	8,5	64,4	57,4	51,4	46,4	39,4

Breite	Außenring	Innenring	ET C1	ET C2	ET C3B	ET C3A	ET C3
9,0 JX21H2	3,5	5,5	19,9	12,9	6,9	1,9	-5,1
9,5 JX21H2	3,5	6	26,3	19,3	13,3	8,2	1,2
10,0 JX21H2	3,5	6,5	32,6	25,6	19,6	14,6	7,6
10,5 JX21H2	3,5	7	39,0	32,0	26,0	21,0	14,0
11,0 JX21H2	3,5	7,5	45,3	38,3	32,3	27,3	20,3
11,5 JX21H2	3,5	8	51,7	44,7	38,7	33,7	26,7
12 JX21H2	3,5	8,5	58,0	51,0	45,0	40,0	33,0
9,5 JX21H2	4	5,5	13,6	6,6	0,5	-4,5	-11,5
10,0 JX21H2	4	6	19,9	12,9	6,9	1,9	-5,1
10,5 JX21H2	4	6,5	26,3	19,3	13,3	8,3	1,3
11,0 JX21H2	4	7	32,6	25,6	19,6	14,6	7,6
11,5 JX21H2	4	7,5	39,0	32,0	26,0	21,0	14,0
12,0 JX21H2	4	8	45,3	38,3	32,3	27,3	20,3
12,5 JX21H2	4	8,5	51,7	44,7	38,7	33,7	26,7
10,0 JX21H2	4,5	5,5	7,2	0,2	-5,8	-10,8	-17,8
10,5 JX21H2	4,5	6	13,6	6,5	0,5	-4,5	-11,5
11,0 JX21H2	4,5	6,5	19,9	12,9	6,9	1,9	-5,1
11,5 JX21H2	4,5	7	26,3	19,3	13,3	8,3	1,3
12,0 JX21H2	4,5	7,5	32,6	25,6	19,6	14,6	7,6
12,5 JX21H2	4,5	8	39,0	32,0	26,0	21,0	14,0
13 JX21H2	4,5	8,5	45,3	38,3	32,3	27,3	20,3
10,5 Jx21H2	5	5,5	0,8	-6,2	-12,2	-17,2	-24,2
11,0 Jx21H2	5	6	7,2	0,2	-5,8	-10,8	-17,8
11,5 Jx21H2	5	6,5	13,6	6,6	0,6	-4,4	-11,5
12,0 Jx21H2	5	7	19,9	12,9	6,9	1,9	-5,1
12,5 Jx21H2	5	7,5	26,3	19,3	13,3	8,3	1,3
13,0 Jx21H2	5	8	32,6	25,6	19,6	14,6	7,6
13,5 JX21H2	5	8,5	39,0	32,0	26,0	21,0	14,0

III. Hinweise zur Kombinierbarkeit mit weiteren Änderungen

Hinsichtlich der Kombinierbarkeit mit anderen möglichen Umrüstmaßnahmen, wie Fahrwerkstiefenlegung, Spoiler, Federn, Stoßdämpfer, Spur, Sturz, Motorleistung, Lenkrad ist eine neuerliche Begutachtung durchzuführen.

IV. Auflagen und Hinweise

Auflagen und Hinweise für den Hersteller

- Dieses Teilegutachten ist mit den Teilen mitzuliefern. Um die Lesbarkeit zu gewährleisten, darf dabei das Teilegutachten höchstens auf DIN A5-Format verkleinert werden.
- Mit der Beigabe des Teilegutachtens bescheinigt der Hersteller die Übereinstimmung von Prüfmuster und Handelsware.

Hinweise und Auflagen für den Einbaubetrieb, Anbau, Änderungsabnahme und Fahrzeughalter

Siehe Anlage VB zu 2007-KTV/PZW-EX-0593/AB (Verwendungsbereich, Auflagen und Hinweise)

V. Prüfgrundlagen und Prüfergebnisse

Prüfgrundlage ist das VdTÜV-Merkblatt Nr. 751 "Begutachtung von baulichen Veränderungen an M- und N-Fahrzeugen unter besonderer Berücksichtigung der Betriebsfestigkeit" (Stand 05/2000).

Das unter Punkt II beschriebene Rad wurde hinsichtlich der Festigkeit (Abrollprüfung, Biegeumlaufprüfung, Impacttest) und des Anbaus entsprechend den "Richtlinien für die Prüfung von Sonderrädern für Pkw und Krad" StVZO §30, Erläuterung 42, i.d.g.F. geprüft. Das Rad erfüllt die Anforderungen der Prüfgrundlage.

Entsprechend den Kriterien des VdTÜV Merkblattes 751 wurden an den im Verwendungsbereich angeführten Fahrzeugen Anbau-, Freigängigkeits- und Handlingprüfungen durchgeführt.

Aufgrund positiv durchgeführter Prüfungen an vergleichbaren Rädern des genannten Radtyps sind folgende Prüfungen nicht mehr erforderlich:

- Salzprühtest

Die Maße und Toleranzen entsprechen in wesentlichen Punkten der ETRTO.

Die Zusammensetzung, Festigkeitskennwerte und Korrosionsverhalten sind in der Radbeschreibung des Herstellers aufgeführt.

Das Gewicht einer unlackierten Probe betrug 12 kg.

Die Prüfungen fanden im Zeitraum von 28.09.2005 bis 13.10.2005 statt.

VI. Anlagen

Anlage 1 - Bild zur CC-Line Felge, Schnitt durch die CC-Line Felge

Anlage VB zu GZl.: 2007-KTV/PZW-EX-0593/AB-Verwendungsbereich, Auflagen und Hinweise

VII. Schlussbescheinigung

Es wird bescheinigt, dass die im Verwendungsbereich beschriebenen Fahrzeuge nach der Änderung und der durchgeführten und bestätigten Änderungsabnahme unter Beachtung der in diesem Teilegutachten genannten Hinweise/Auflagen den Vorschriften der StVZO in der heute gültigen Fassung entsprechen.

Der Hersteller (Volker Schmidt GmbH) hat durch Berichts-Nr. 98038, Verifizierung TÜV Rheinland, den Nachweis erbracht, dass er ein Qualitätssicherungssystem gemäß Anlage XIX, Abschnitt 2 StVZO unterhält.

Das Teilegutachten verliert seine Gültigkeit bei technischen Änderungen am Fahrzeugteil oder wenn vorgenommene Änderungen an dem beschriebenen Fahrzeugtyp die Verwendung des Teiles beeinflussen sowie bei Änderung der gesetzlichen Grundlagen.

Das Teilegutachten umfasst die Blätter 1 - 10 einschließlich der unter VI. aufgeführten Anlagen und darf nur in vollem Wortlaut vervielfältigt und wiedergegeben werden.

Die Prüfergebnisse und Feststellungen beziehen sich nur auf die gegenständlichen Prüfobjekte ab Produktionsdatum 10/2005.

W i e n - 21.03.2007

TÜV Österreich
Geschäftsbereich Kraftfahrtechnik und Verkehr
Institut für Kraftfahrtechnik / Gefahrgutwesen

Prüflabor DIN EN ISO/IEC 17025
Akkreditiert von der Akkreditierungsstelle
des Kraftfahrt-Bundesamtes, Bundesrepublik Deutschland



Der zeichnungsberechtigte Prüfer

Dipl.-Ing. Abel



Schnitt durch die CC-Line Felge

Außenring

Innenring

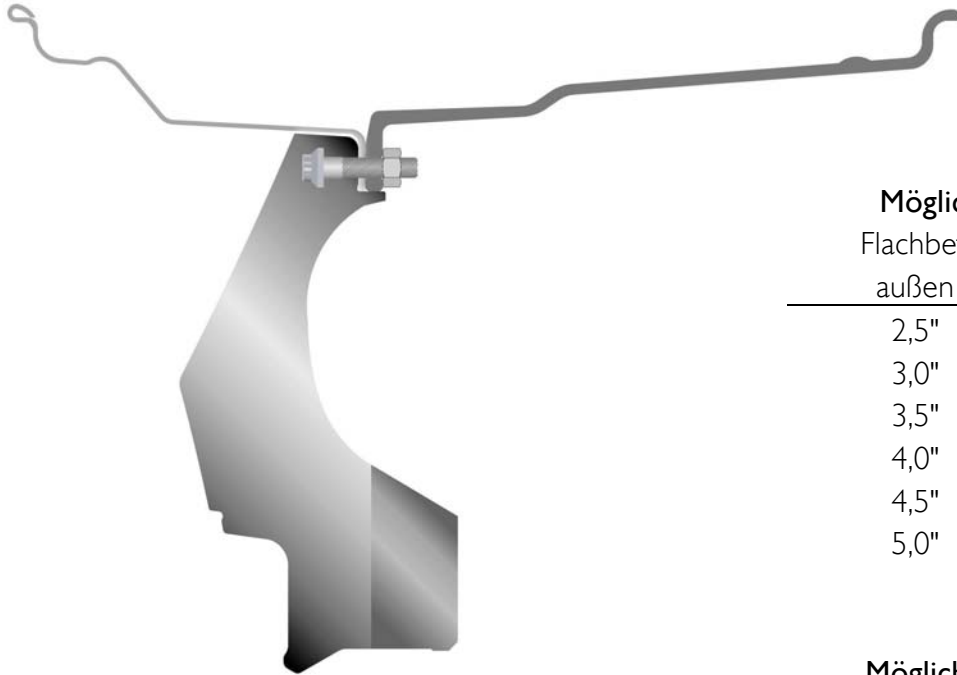

Mögliche Felgenringe

Flachbett und Stufenbett

außen innen

2,5"	5,5"
3,0"	6,0"
3,5"	6,5"
4,0"	7,0"
4,5"	7,5"
5,0"	8,0"
	8,5"

Mögliche Durchmesser

18" - 19" - 20" - 21"

Verwendungsbereich, Auflagen und Hinweise

Hersteller : AUDI
 Lochkreis : 5 x 112 mm
 Mittenzentrierung : Zentrierung Ø66,6- Ø57,1 mm
 Radhersteller : Volker Schmidt GmbH
 Spurverbreiterung : innerhalb 2%

Prüfgegenstand 1 : VuH: PKW Sonderrad 9,0J x 18H2, ET40, Typ: 18C3-33JP

Handelsbezeichnung Fahrzeugtyp ABE/EWG-Nr.	KW- Bereich	Reifen: Mögliche Kombi- nationen	Reifenbezogene Auf- lagen und Hinweise	Auflagen und Hin- weise
AUDI A8/S8 4E e1*2001/116*0198*..	155-246	245/45R18 96Y	5IE;	Nicht für FZG m. Keramikbremse; 10B; 11G; 11H; 11K; 12A; 51A; 71A; 724; 73C; 74A; 74P; S01;
	155-257	255/45R18 99		

Prüfgegenstand 2 : VuH: PKW Sonderrad 9,5J x 19H2, ET40, Variante: 19C3-33JP

Handelsbezeichnung Fahrzeugtyp ABE/EWG-Nr.	KW- Bereich	Reifen: Mögliche Kombi- nationen	Reifenbezogene Auf- lagen und Hinweise	Auflagen und Hin- weise
AUDI A8/S8 4E e1*2001/116*0198*..	155-331	255/40R19 100Y	24M;	Nicht für FZG m. Keramikbremse; 10B; 11G; 11H; 11K; 12A; 51A; 71A; 724; 73C; 74A; 74P; S01;

Prüfgegenstand 3 : VA: PKW Sonderrad 9,5J x 19H2, ET40, Variante: 19C3-33JP
 : HA: PKW Sonderrad 10 J x 19H2, ET39, Variante: 19C2-15JP

Handelsbezeichnung Fahrzeugtyp ABE/EWG-Nr.	KW- Bereich	Reifen: Mögliche Kombi- nationen	Reifenbezogene Auf- lagen und Hinweise	Auflagen und Hin- weise
AUDI A8/S8 4E e1*2001/116*0198*..	155-331	255/40R19 100Y	24M;	Nicht für FZG m. Keramikbremse; 10B; 11G; 11H; 11K; 12A; 51A; 71A; 724; 73C; 74A; 74P; S01;

Prüfgegenstand 4 : VuH: PKW Sonderrad 9,5J x 20H2, ET40, Variante: 20C3-33JP

Handelsbezeichnung Fahrzeugtyp ABE/EWG-Nr.	KW- Bereich	Reifen: Mögliche Kombi- nationen	Reifenbezogene Auf- lagen und Hinweise	Auflagen und Hin- weise
AUDI A8/S8 4E e1*2001/116*0198*..	155-331	255/35R20 97Y	24M;	Nicht für FZG m. Keramikbremse; 10B; 11G; 11H; 11K; 12A; 51A; 71A; 724; 73C; 74A; 74P; S01;
		265/35R20 99Y	21B; 24J; 24M;	
		275/35R20 98Y	21B; 24J; 24M;	

Prüfgegenstand 5 : VA: PKW Sonderrad 9,5J x 20H2, ET40, Variante: 20C3-33JP
: HA: PKW Sonderrad 10 J x 20H2, ET39, Variante: 20C2-15JP

Handelsbezeichnung Fahrzeugtyp ABE/EWG-Nr.	KW- Bereich	Reifen: Mögliche Kombi- nationen	Reifenbezogene Auf- lagen und Hinweise	Auflagen und Hin- weise
AUDI A8/S8 4E e1*2001/116*0198*..	155-331	265/35R20 99Y	21B; 24J; 24M;	Nicht für FZG m. Keramikbremse; 10B; 11G; 11H; 11K; 12A; 51A; 71A; 724; 73C; 74A; 74P; S01;
		275/35R20 98Y	21B; 24J; 24M;	

Prüfgegenstand 6 : VA: PKW Sonderrad 10J x 21H2, ET33, Variante: 21C3-33JP
: HA: PKW Sonderrad 10 J x 21H2, ET39, Variante: 21C2-15JP

Handelsbezeichnung Fahrzeugtyp ABE/EWG-Nr.	KW- Bereich	Reifen: Mögliche Kombi- nationen	Reifenbezogene Auf- lagen und Hinweise	Auflagen und Hin- weise
AUDI A8/S8 4E e1*2001/116*0198*..	155-331	265/35R21 96Y	21B; 22B; 24C; 24D; 5IE;	Nicht für FZG m. Keramikbremse; 10B; 11G; 11H; 11K; 12A; 51A; 71A; 724; 73C; 74A; 74P; S01;

Prüfgegenstand 7 : VA: PKW Sonderrad 9,5J x 21H2, ET27, Variante: 21C3-33JP
: HA: PKW Sonderrad 9,5J x 21H2, ET32, Variante: 21C2-15JP

Handelsbezeichnung Fahrzeugtyp ABE/EWG-Nr.	KW- Bereich	Reifen: Mögliche Kombi- nationen	Reifenbezogene Auf- lagen und Hinweise	Auflagen und Hin- weise
AUDI A8/S8 4E e1*2001/116*0198*..	155-331	265/30R21 96Y	21B; 22B; 24C; 24D; 5IE;	Nicht für FZG m. Keramikbremse; 10B; 11G; 11H; 11K; 12A; 51A; 71A; 724; 73C; 74A; 74P; S01;

Befestigungsmittel

Nr.	Art der Befestigungsmittel	Bund	Anzugsmoment (Nm)	Schaftlänge (mm)
S01	Schrauben M14x1,5	60° Kegel	120	28

Auflagen und Hinweise

- 10B) Die mindestens erforderlichen Geschwindigkeitsbereiche der zu verwendenden Reifen sind, mit Ausnahme der Reifen mit M+S-Profil, den Fahrzeugpapieren zu entnehmen, soweit im Verwendungsbereich keine Abweichungen festgelegt sind.
- 11G) Die Brems-, Lenkungsaggregate und das Fahrwerk mit Ausnahme von Sonder-Fahrwerksfedern müssen, sofern diese durch keine weiteren Auflagen berührt werden, dem Serienstand entsprechen. Für die Sonder-Fahrwerksfedern muss eine Allgemeine Betriebserlaubnis oder ein Teilegutachten vorliegen; gegen die Verwendung der Rad/Reifenkombination dürfen keine technischen Bedenken bestehen. Wird gleichzeitig mit dem Anbau der Sonderräder eine Fahrwerksänderung vorgenommen, so ist diese und ihre Auswirkung auf den Anbau der Sonderräder gesondert zu beurteilen.
- 11H) Wird das serienmäßige Ersatzrad verwendet, soll mit mäßiger Geschwindigkeit und nicht länger als erforderlich gefahren werden. Hierbei müssen die serienmäßigen Befestigungsteile verwendet werden.
Bei Fahrzeugausführungen mit Allradantrieb ist bei Verwendung des Ersatzrades darauf zu achten, dass nur Reifen mit gleich großem Abrollumfang zulässig sind.
- 11K) Der vorschriftsmäßige Zustand des Fahrzeuges ist durch einen amtlich anerkannten Sachverständigen oder Prüfer für den Kraftfahrzeugverkehr oder einen Kraftfahrzeugsachverständigen oder einen Angestellten nach Abschnitt 7.4a der Anlage VIII zur StVZO unter Angabe von FAHRZEUGHERSTELLER, FAHRZEUGTYP und FAHRZEUGIDENTIFIZIERUNGSNUMMER auf einem Nachweis entsprechend dem im Beispielskatalog zum §19 StVZO veröffentlichten Muster bescheinigen zu lassen.
- 12A) Die Verwendung von Schneeketten ist nicht möglich, es sei denn, dass für den hier aufgeführten Fahrzeugtyp eine weitere Umrüstmöglichkeit im Gutachten aufgeführt ist.
Für diese Umrüstung mit der Einschränkung in Spalte Auflagen "Reifen mit Schneeketten" sind die dort aufgeführten Auflagen und Hinweise zu beachten.
- 21B) Durch Nacharbeit im Bereich der vorderen Radhausausschnittkanten bzw. der Kunststoffinnenkotflügel in diesem Bereich ist eine ausreichende Freigängigkeit der Rad/Reifen-Kombination herzustellen.
- 22B) Durch Nacharbeit im Bereich der hinteren Radhausausschnittkanten bzw. der Kunststoffinnenkotflügel in diesem Bereich ist eine ausreichende Freigängigkeit der Rad/Reifen-Kombination herzustellen.
- 21P) Durch Nacharbeit im Bereich der vorderen Radhausausschnittkanten bzw. der Kunststoffinnenkotflügel in diesem Bereich ist eine ausreichende Freigängigkeit der Rad/Reifen-Kombination unter Berücksichtigung der maximal zulässigen Betriebsbreite nach ETRTO bzw. WdK herzustellen.
- 24C) An den vorderen Radhäusern ist durch den Anbau geeigneter Teile oder durch andere geeignete Maßnahmen eine ausreichende Radabdeckung herzustellen.

- 24D) An den hinteren Radhäusern ist durch den Anbau geeigneter Teile oder durch andere geeignete Maßnahmen eine ausreichende Radabdeckung herzustellen.
- 24M) An den hinteren Radhäusern ist durch den Anbau geeigneter Teile oder durch andere geeignete Maßnahmen eine ausreichende Radabdeckung herzustellen. Je nach Rüstzustand des Fahrzeuges (z. B. Fahrzeugtieferlegung, Radabdeckungsverbreiterung, usw.) kann es möglich sein, dass die Radabdeckung ausreichend ist.
- 51A) Der vom Fahrzeughersteller (siehe Betriebsanleitung oder Reifenfülldruckhinweis am Fahrzeug) bzw. Reifenhersteller vorgeschriebene Reifenfülldruck ist zu beachten.
Die Verwendung von Reifen mit Notlaufeigenschaften ist laut Hersteller nur mit Reifenfülldrucküberwachungssystem zulässig.
- 51E) Die Verwendung dieser Reifengröße ist nur zulässig an Fahrzeugausführungen bis zu einer zulässigen Achslast von 1420kg.
- 71A) Zum Auswuchten der Sonderräder dürfen an der Felgenaußen- und -innenseite nur Klebege-
wichte unterhalb der Felgenschulter angebracht werden.
- 724) Es dürfen nur die vom Radhersteller vorgesehenen und mitgelieferten Ventile verwendet werden.
- 73C) Es ist nur die Verwendung von schlauchlosen Reifen zulässig.
- 74A) Es dürfen nur die vom Radhersteller mitzuliefernden Radbefestigungsteile verwendet werden, dabei ist die Gewindegröße der serienmäßigen Befestigungsteile zu beachten. Bei Verwendung von Radschrauben, ist die, in der Anlage zum Gutachten, dem Fahrzeug zugeordnete Schaftlänge zu beachten.
- 74P) Radausführungen mit Zentrierring im Mittenloch sind nur zulässig, wenn die im Gutachten beschriebenen Zentrierringe verwendet werden.
- S01) Es dürfen nur die vom Radhersteller mitzuliefernden Radbefestigungsteile S01 verwendet werden, dabei ist die Gewindegröße der serienmäßigen Befestigungsteile zu beachten. Bei Verwendung von Radschrauben, ist die, in der Anlage zum Gutachten, dem Fahrzeug zugeordnete Schaftlänge zu beachten.
-